

Salzchlorinator

Bedienungsanleitung



Mr. Crystal

INDEX

1 Warnung	1
2 Produkteinführung	2
2.1 Produktspezifikation	2
3 Installationen und Anschlüsse	2
3.1 Materialien und Werkzeuge	2
3.2 Installationsdiagramm	3
3.3 Steuereinheit	3
3.4 Elektrolysezelle	4
3.5 Externer pH-Dosierer (optional)	6
3.6 Elektronische Steuerung	8
4. Vorbereitung des Poolwassers	9
4.1 Salz hinzufügen	9
4.2 Chemische Wasserbilanz	9
5. Bedienung der Steuereinheit	11
5.1 Allgemeine Bildschirmansicht	11
5.2 Einführung in den Chlorproduktionsmodus	12
5.3 Grundlegende Befehle und Funktionen	14
6 Wi-Fi-Anleitung und iGarden-App	27
6.1 Start-Up	27
6.2 Netzwerkkonfiguration	28
6.3 Steuerung entfernen	31
6.4 OTA-Upgrade	33
6.5 Gerätefreigabe	34
6.6 Spracheinstellungen ändern	35
7 Salznachfüllung	36
8 Wartung	37
8.1 Reinigung der Zelle	37
8.2 Wartung des Dosierers (optional)	37
9 Überhitzungsschutz	38
10 Fehlercode	38
11 Indikatoren	38
12 Kundendienst	39

1 Warnungen

WARNUNG: Allgemeine Informationen

1. Lesen Sie alle Anweisungen in dieser Bedienungsanleitung und auf dem Gerät sorgfältig durch. Die Nichtbeachtung der Anweisungen kann zu Verletzungen führen. Dieses Dokument muss dem Poolbesitzer/Verwalter ausgehändigt werden, der es zum späteren Nachschlagen an einem sicheren Ort aufbewahren sollte.
2. Chemikalien können innere und äußere Verätzungen verursachen. Um Tod, schwere Verletzungen und/oder Schäden am Gerät zu vermeiden, tragen Sie bei Wartungs- und Instandhaltungsarbeiten an diesem Gerät stets persönliche Schutzausrüstung (Handschuhe, Schutzbrille, Atemschutzmaske usw.). Das Gerät muss an einem ausreichend belüfteten Ort installiert werden.
3. Das Gerät darf nicht von Personen (einschließlich Kindern) mit eingeschränkten physischen, sensorischen oder geistigen Fähigkeiten oder mangelnder Erfahrung und Kenntnis benutzt werden, es sei denn, sie werden beaufsichtigt oder eingewiesen.
4. Kinder dürfen nicht mit diesem Gerät spielen. Wartungs- und Reinigungsarbeiten dürfen nicht von unbeaufsichtigten Kindern durchgeführt werden.
5. Verwenden Sie ausschließlich Originalteile von Aquark.

WARNUNG: Stromschlaggefahr

1. Dieses Gerät ist ausschließlich für die Verwendung in Schwimmbädern bestimmt.
2. Die Steuereinheit des Geräts kann im Freien installiert werden, muss aber einen Sicherheitsabstand zum Pooltank (mindestens 3 m) einhalten. Es wird empfohlen, sie im Maschinenraum des Pools zu installieren.
3. Vor jeglichen Eingriffen oder Wartungsarbeiten muss das Gerät vom Stromnetz getrennt werden.
4. Alle Elektroinstallationen müssen von einem qualifizierten und zugelassenen Elektriker gemäß den im Installationsland geltenden Normen durchgeführt werden.
5. Vergewissern Sie sich, dass das Gerät an eine kurzschlussfeste Steckdose angeschlossen ist. Es muss außerdem über einen Trenntransformator oder einen Fehlerstromschutzschalter (FI-Schalter) mit einem Nennfehlerstrom von maximal 30 mA mit Strom versorgt werden.
6. Prüfen Sie, ob die vom Produkt benötigte Versorgungsspannung der Spannung des Verteilungsnetzes entspricht und ob die Stromzuleitungskabel für den Leistungsbedarf des Produkts geeignet sind.
7. Um das Risiko eines Stromschlags zu verringern, verwenden Sie kein Verlängerungskabel, um das Gerät an das Stromnetz anzuschließen. Schließen Sie es direkt an eine Wandsteckdose an.
8. Dieses Gerät darf nicht verwendet werden, wenn das Netzkabel beschädigt ist. Es besteht Stromschlaggefahr. Ein beschädigtes Netzkabel muss vom Kundendienst oder einer entsprechend qualifizierten Person ausgetauscht werden, um Gefahren zu vermeiden.

2 Produkteinführung

2.1 Produktspezifikation

Modell	MCS16	MCS26	MCS36
100% Chlorproduktion (g/h) (Salzgehalt : 3000 ppm)	16	26	36
Poolvolumen (KL)	40-70	70-100	100-135
Empfohlener Salzgehalt	3g/L		
Stromversorgung	Wechselstrom 220–240 V , 50/60 Hz		
Maximale Ausgangsspannung	Gleichstrom 12 V		
Maximale Eingangsleistung	104 W	1 51 W	197 W
Empfohlener Wasserdurchfluss	5 m ³ / h -18 m ³ / h		
Betriebswassertemperatur	10 °C - 40 °C		
Umgebungstemperatur	- 7°C - 42°C		
Druck für die Elektrolysezelle	≤4,5 Bar		
Material des Zellgehäuses	PETG		
Wasserdurchflussregelung	Luftschalter		
IP-Schutzart	IP 65		
Zellebensdauer	8 000 h		

3 Installationen und Anschlüsse

3.1 Materialien und Werkzeuge

Für die Installation benötigte Werkzeuge
Bandmaß
Kreuzschlitz- und Schlitzschraubendreher
Zange
Säge
Wasserdichter Lösungsmittelzement für Poolrohre

3.2 Installationsdiagramm

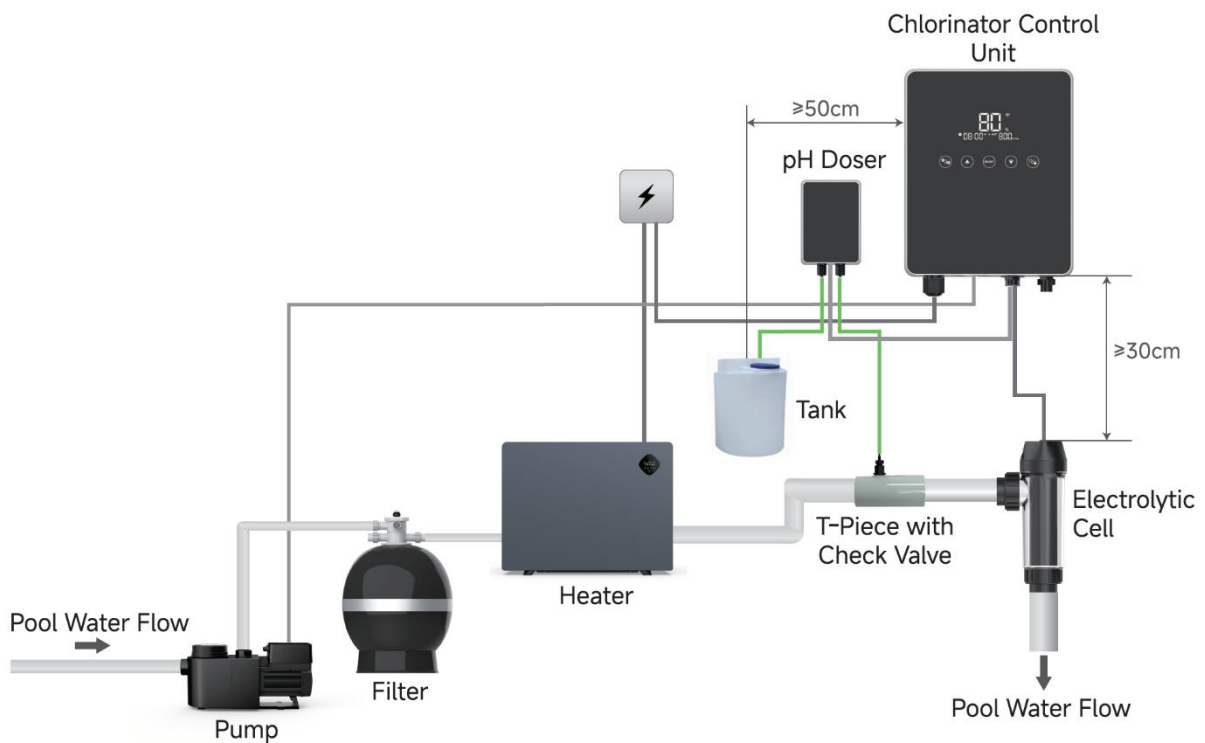

3.3 Steuereinheit

Notiz:

- Die Steuereinheit kann im Freien installiert werden, muss aber einen Sicherheitsabstand zum Poolwasser (mindestens 3 m) einhalten. Es wird empfohlen ,

sie im Maschinenraum des Pools zu installieren.

- Aus Sicherheitsgründen und zur Erhöhung des Bedienkomforts sollte die Steuereinheit mindestens 80 cm über dem Boden installiert werden.
- **Platzieren Sie die Steuereinheit nicht direkt über einem offenen Chemikalienbehälter oder Tank.**
- Es wird vorgeschlagen Die Steuereinheit des Salzchlorinators sollte in einem Abstand **von mehr als 2 m zum** Chemikalienbehälter oder -tank aufgestellt werden . (Der Mindestabstand zwischen der Steuereinheit und **dem verschlossenen Säurefass** muss 50 cm betragen .)
- Das Gerät sollte zudem von Wärmequellen ferngehalten werden. Eine ausreichende Belüftung ist für den ordnungsgemäßen Betrieb unerlässlich.
- Die Elektrolysezelle ist über ein **1,8 m langes Zellkabel** mit der Steuereinheit verbunden .
- Die Steuereinheit sollte mindestens installiert sein. 30 cm höher als die Elektrolysezelle .
- Schließen Sie das Netzteil der Steuereinheit an eine geeignete wetterfeste Stromversorgung an. Steckdose/Steuerung.
- Zur einfachen Wartung kann die Steuereinheit ohne zusätzlichen Aufwand von der Montagefläche abgenommen werden .

1. mithilfe der an der Wand montierten Rückplatte als Schablone die Positionen der Löcher auf der Montagefläche, an denen die Steuereinheit später angebracht werden soll . Bohren Sie die Löcher in die Montagefläche.
2. Setzen Sie den Spreizstopfen in das Bohrloch ein .
3. Montieren Sie die an der Wand befestigte Rückplatte mithilfe der zuvor entfernten Schrauben wieder oben und unten an der Rückseite der Steuereinheit .
4. Sie alle Schrauben fest , Sicherstellen, dass die Steuereinheit sicher aufgehängt ist . auf der Montagefläche .
5. Quellenspannung prüfen .

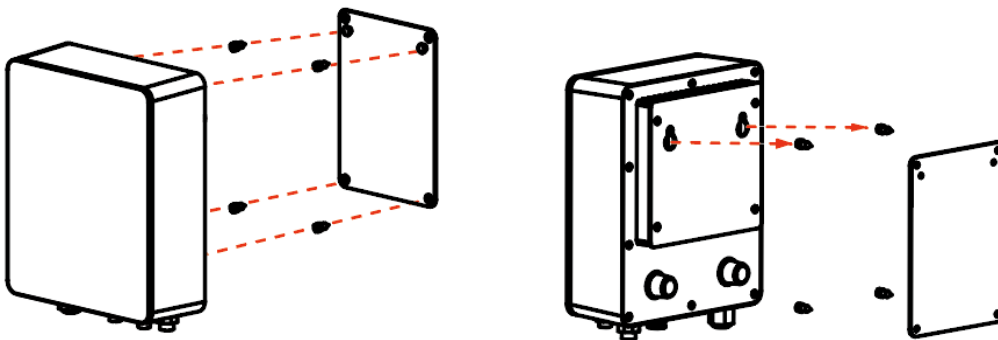

3.4 Elektrolysezelle

Notiz:

- Vor der Installation sicherstellen, dass die Poolpumpe ausgeschaltet ist.
- Es wird empfohlen, die Elektrolysezelle nach dem Filter und der Heizung in die Rücklaufleitung des Pools einzubauen.
- Lösungsmittelkleber oder Grundierung können Schäden verursachen, wenn sie mit dem Gewinde oder dem Öl in Berührung kommen. Ringe.
- Die Elektrolysezelle ist über ein 1,8 m langes Zellkabel mit der Steuereinheit verbunden.
- unsachgemäße Installation kann zu Produktfehlern führen und die Garantie erlöschen lassen.

1. Im Folgenden sind 4 verschiedene Zellorientierungen dargestellt .

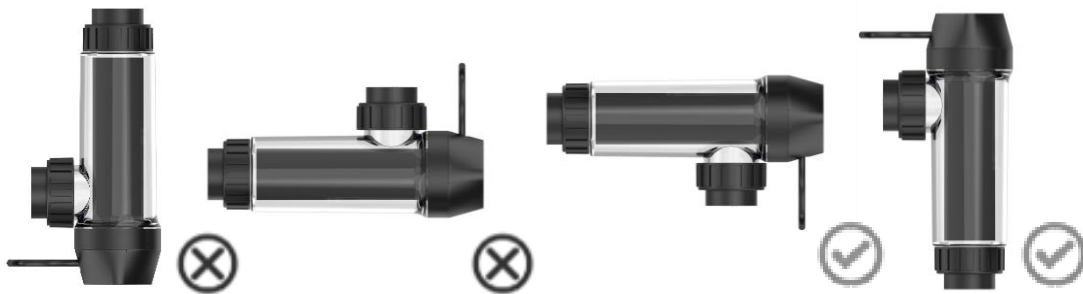

2. Der Anschlussdeckel für das Netzteil und der Luftsensord müssen sich am höchsten Punkt der Installation befinden.
3. Sorgen Sie für einen ausreichenden Wasserdurchfluss über die Zellplatten und den Luftsensord .
4. Stellen Sie sicher, dass der höhere Wasserstand in der Elektrolysezelle und die Anschlusskappe der Stromversorgung den höchsten Punkt darstellen .
5. Die Zelle wird mit 48,3 mm, 50 mm, 60,3 mm und 63 mm Verbindungsstücken zum Anschluss an die PVC-Rohrleitungen geliefert.
6. Zum Verkleben unbedingt einen geeigneten Lösungsmittelkleber verwenden. die Verbindungen zum Rohrleitungssystem .
7. Stellen Sie sicher, dass die Muttern über den Verbindungsstegen sitzen, bevor sie auf die Rohrleitungen kleben.
8. Sobald der Lösungsmittelkleber ausgehärtet ist, platzieren Sie die Zelle. Gehäuse auf die Rohrleitung aufsetzen und handfest anziehen Gewerkschaftsnüsse mit dem o Ringe an ihrem Platz .

3.5 Externer pH-Dosierer (optional)

Notiz:

- Es wird vorgeschlagen Salzsäure verwenden : $\leq 12,5\%$ ige Konzentration .
- Wenn Sie mit Chemikalien arbeiten, die starke Dämpfe freisetzen, platzieren Sie den **Dosierer nicht direkt über einem offenen Chemikalienbehälter oder -tank** , da dies zu gefährlichen Reaktionen und Sicherheitsrisiken führen kann.
- Der Dosierer sollte nicht höher als 1,5 m über dem Boden installiert werden .

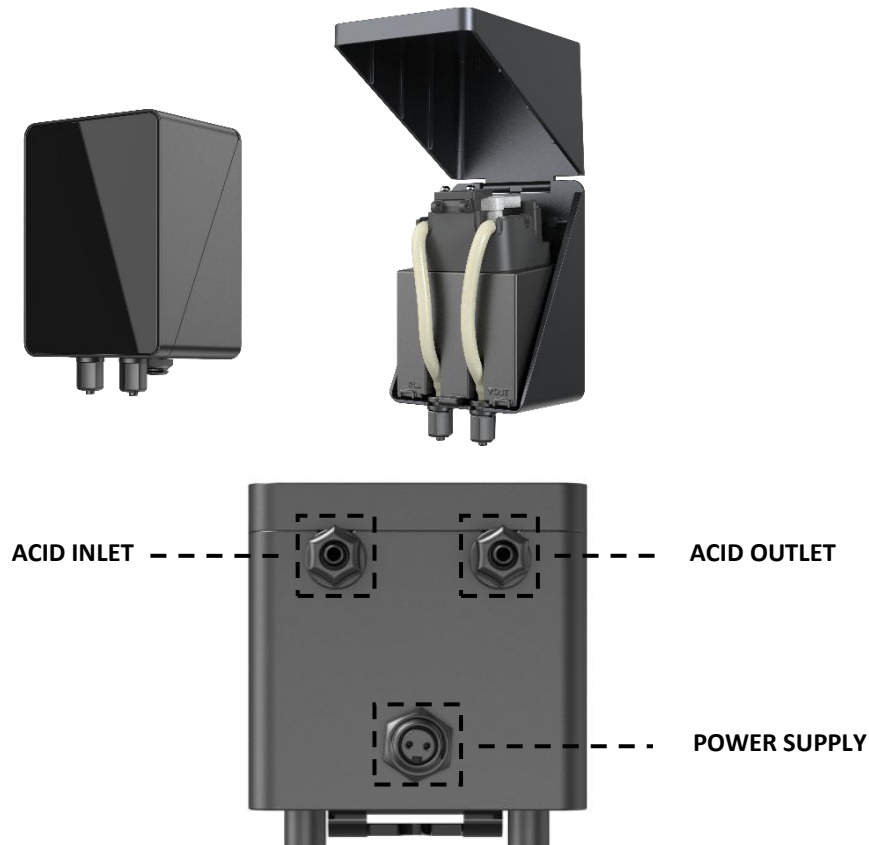

1. Verwenden Sie ein n Bohren Sie mit einer Schlagbohrmaschine Löcher in die Wand und montieren Sie den Dosierer senkrecht. Für optimale Ergebnisse installieren Sie den Dosierer auf einer wasserdichten Montageplatte.
2. Schieben Sie die Schläuche vollständig auf ihre Anschlüsse, bis sie fest sitzen .
3. Sichern Sie jede Verbindung, indem Sie die Schrauben und Muttern fest anziehen.
4. Halten Sie die Rohre sowohl auf der Eingangs- als auch auf der Ausgangsseite so gerade wie möglich – vermeiden Sie unnötige Biegungen und Krümmungen.
5. Gerade Rohrwege tragen dazu bei, einen guten Durchfluss aufrechtzuerhalten und Widerstandsprobleme zu vermeiden.
6. Anwenden Fetten Sie das Peristaltikrohr gegebenenfalls ein .

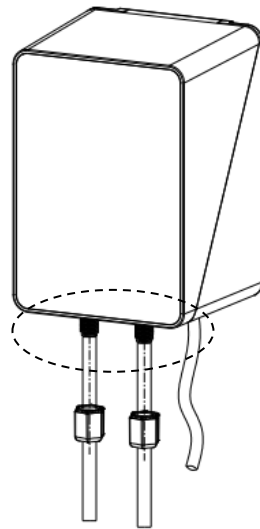
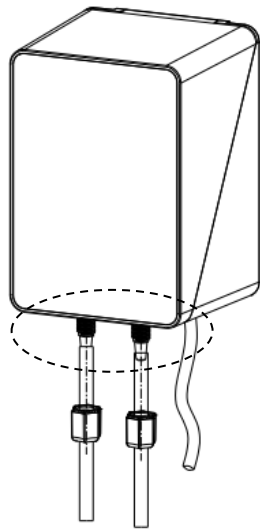
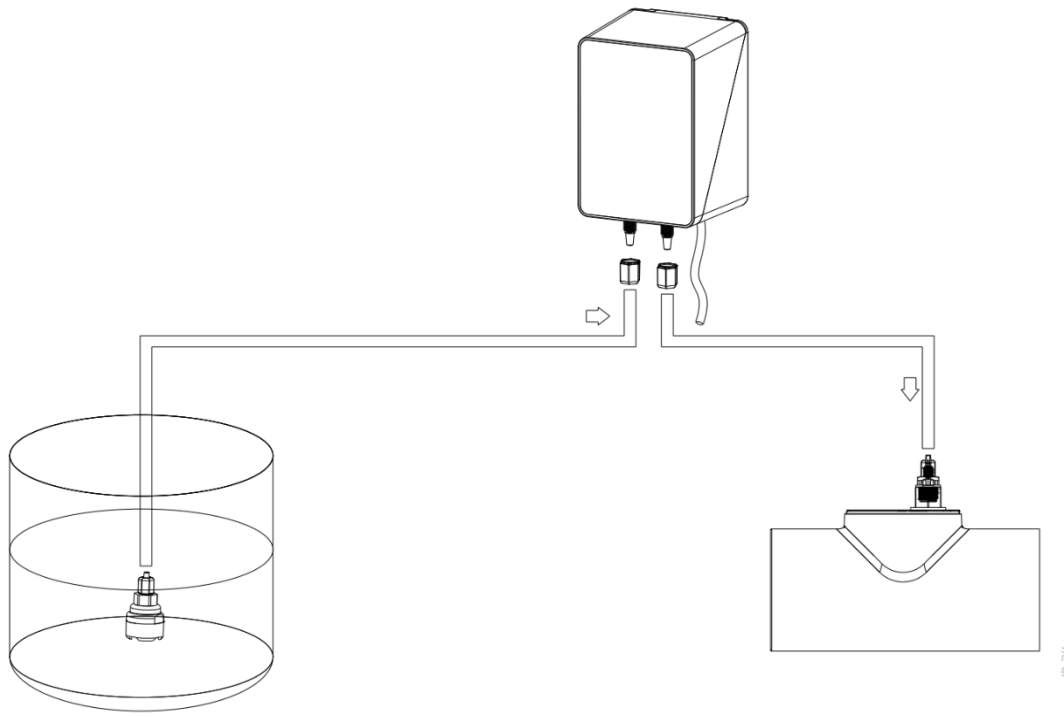



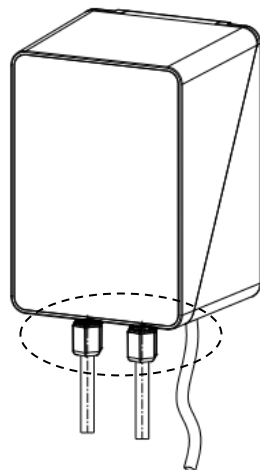
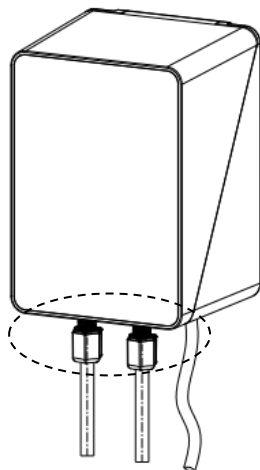

Be careful about the acid tube leakage

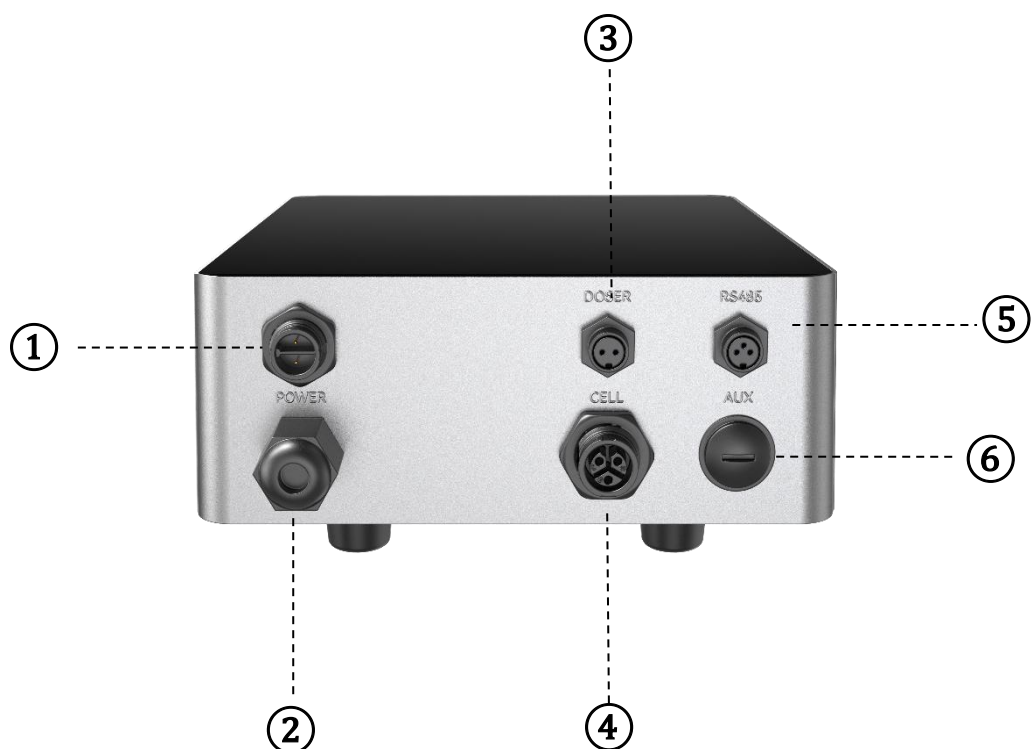

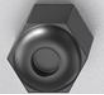
3.6 Elektronische Steuerung



NEIN.	Portname	Foto	Beschreibung
①	Trockenkontakt		Trockenkontakt (5A, 240V)
②	Leistung Eingang		Wechselstromanschluss (1,5 A , 220–240 V , 50/60 Hz)
③	Dosierer (optional)		Anschluss für externen pH- Dosierer
④	Ausgangsleistung		Anschluss für Mobilfunk
⑤	RS 485		1 485 - GND
			3 485 - B
			4 485 - A
⑥	AUX		Hilfsanschluss

4 Vorbereitung des Poolwassers

Um das Poolwasser für den Chlorinator vorzubereiten, muss seine chemische Zusammensetzung ausgeglichen und Salz hinzugefügt werden. Bestimmte Anpassungen des chemischen Gleichgewichts im Pool können mehrere Stunden dauern.

Das Verfahren **MUSS daher lange VOR** dem Einschalten des Chlorinators begonnen werden .

4.1 Salz hinzufügen

Geben Sie das Salz 24 Stunden vor dem Einschalten des Chlorinators bei laufender Pumpe hinzu. Achten Sie darauf, die empfohlene Salzmenge nicht zu überschreiten.

Messen Sie den Salzgehalt 6 bis 8 Stunden, nachdem die entsprechende Menge in das Schwimmbecken gegeben wurde.

NOTIZ:

- Ist das Wasser im Pool nicht frisch und/oder enthält es möglicherweise gelöste Metalle, verwenden Sie einen Metallentferner gemäß den Anweisungen des Herstellers.
- Wurde Ihr Wasser zuvor mit einem anderen Produkt als Chlor behandelt (Brom, Wasserstoffperoxid, PHMB usw.), neutralisieren Sie dieses Produkt oder tauschen Sie das gesamte Wasser im Pool aus.
- Bei Verwendung von Mineralsalz (Magnesiumchlorid und/oder Kaliumchlorid) ca. 1,4 hinzufügen. mal der Menge an normalem Salz. (Optimaler Mineralsalzgehalt 4200 ppm)
- Wenn Ihr Wasser stammt aus einem Brunnen , daher wird es mit Trichlorisocyanursäure chloriert. (2 kg/50 m³ (von Wasser)).

4.2 Chemisches Wassergleichgewicht

Das Wasser muss **vor** der Inbetriebnahme des Geräts manuell auf den richtigen pH-Wert eingestellt werden.

Die folgende Tabelle fasst die empfohlenen Konzentrationen zusammen. Ihr Wasser sollte regelmäßig überprüft werden, um diese Konzentrationen aufrechtzuerhalten und Oberflächenkorrosion oder -beschädigung zu minimieren.







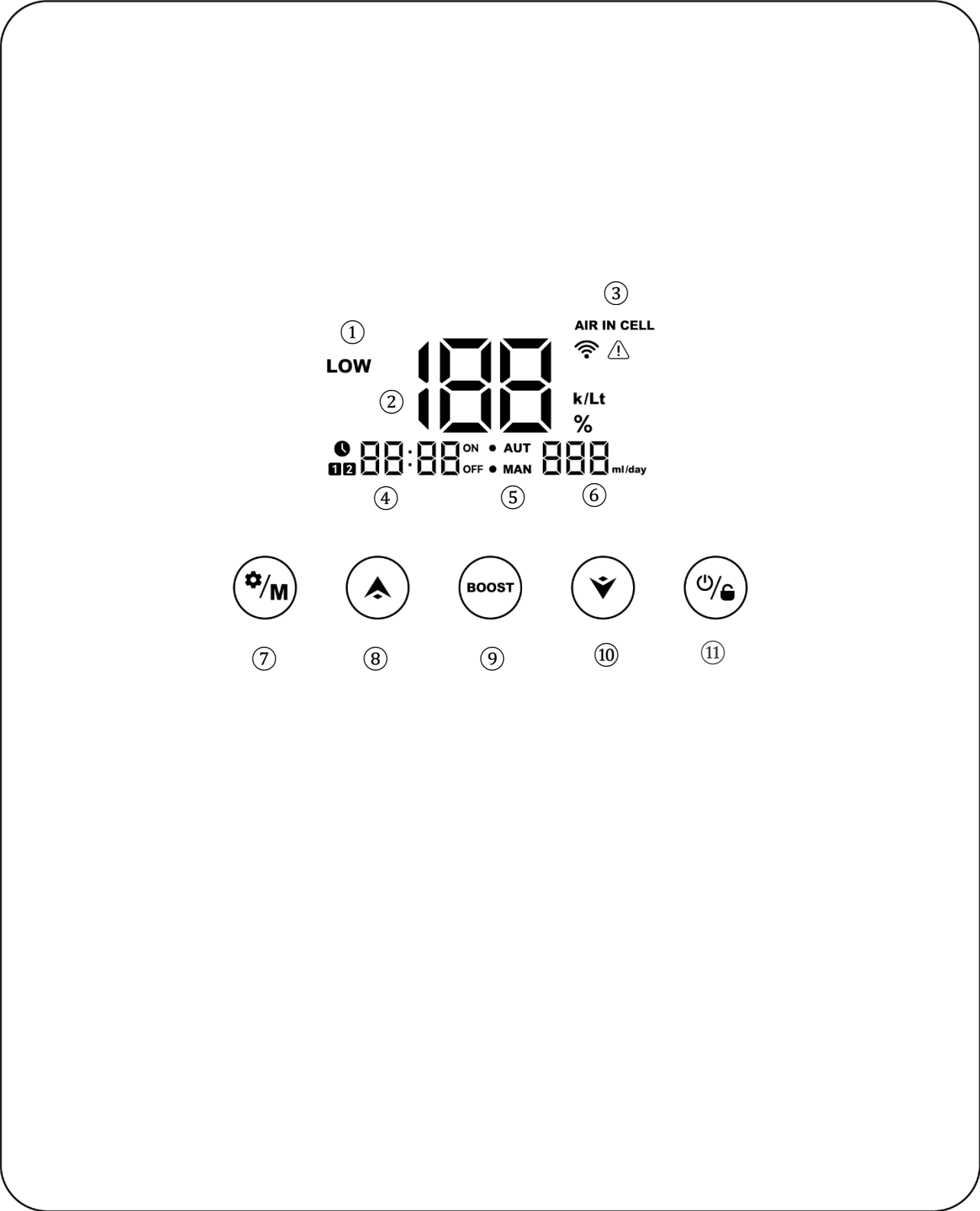

CHEMIE	Empfohlene Konzentrationen
Salz	Salz 3 g/ L
Freies Chlor	Freies Chlor 1,0 bis 3,0 ppm
pH	pH 7,2 bis 7,6
Cyanursäure (Stabilisator)	20–50 ppm, 0 ppm im Hallenbad (Stabilisator nur bei Bedarf hinzufügen)
Gesamtalkalität	80 bis 120 ppm
Wasserhärte	200 bis 300 ppm

Metalle	0 ppm
Algizid	Die Verwendung von Algiziden ist eine Option, diese müssen jedoch kupferfrei sein.

5 Betrieb der Steuereinheit

5.1 Allgemeine Bildschirmansicht



Markierter Bereich	Beschreibung	Symbol
①	<ul style="list-style-type: none"> Alarm bei niedrigem Salzgehalt 	LOW
②	<ul style="list-style-type: none"> Chlorproduktion / Poolvolumen * k/Lt : Kiloliter , 1 k/ Lt entspricht 1 m³ . 	100 k/Lt %
③	<ul style="list-style-type: none"> Geringer/Kein Wasserdurchfluss (Luftschalter) WLAN-Verbindung Fehlermeldung 	AIR IN CELL  
④	Zeitanzeige * Echtzeit * Timer (1) und (2)	 00:00 ON  00:00 OFF
⑤	Chlormodus (Auto/Manuell)	<ul style="list-style-type: none"> AUT MAN
⑥	Säurezugabe (ml/ Tag)	000 ml/day
⑦	Einstellungen	
⑧	Abstimmung	
⑨	Boost- Modus-Schalter	
⑩	Tuning Down	
⑪	Netzschalter/Verriegelungsschalter	

5.2 Einführung in den Chlorproduktionsmodus

Der Chlorinator kann auf 2 verschiedene Chlorproduktionsmodi konfiguriert werden.

Konfiguration	Standard	Standard (Säurezusatz)
Hardware - Optionen	--	Externer Dosierer
wählbar	Auto-Modus	
Modus	Manueller Modus	

***Auto-Modus: Zeitgesteuerte Chlorabgabe (Max.: 2 Timer)**

***Manueller Modus: Manuelle Steuerung der Chlorabgabe**

Der Startbildschirm von 2 Die verschiedenen Modi werden wie folgt dargestellt:

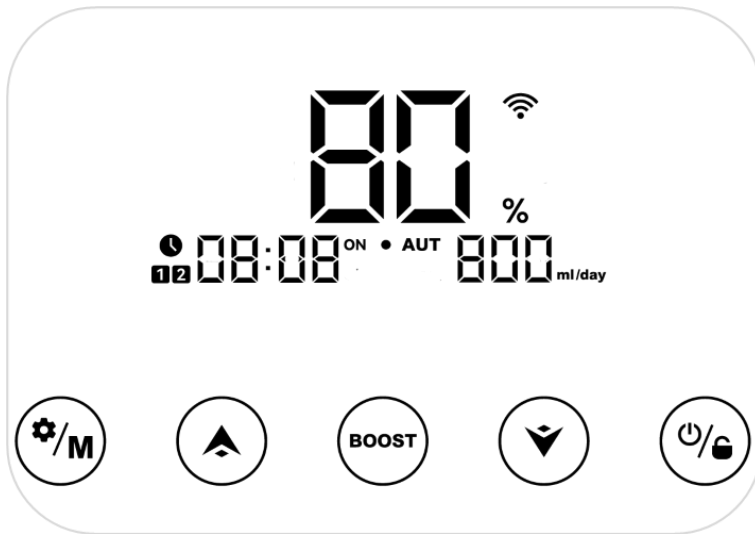

AUTO- Modus

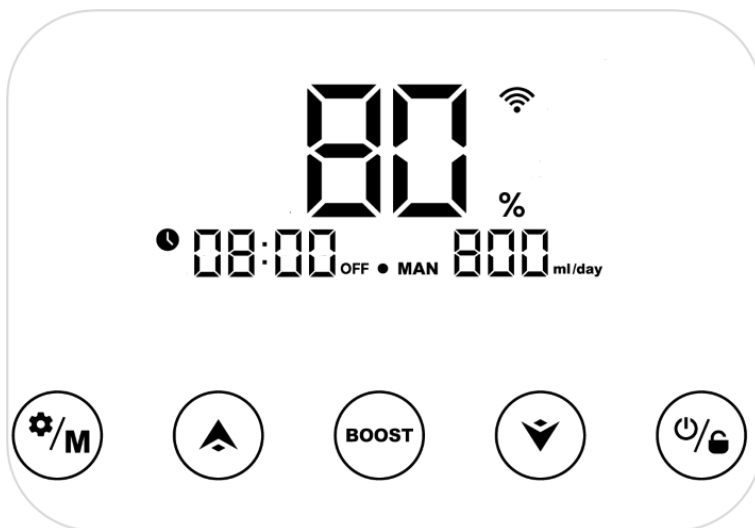

Manueller Modus

Der Sperrbildschirm bei Bildschirm gesperrt und Ausgeschaltet :





Bildschirm gesperrt



Stromversorgung ausgeschaltet gesperrt

5.3 Grundlegende Befehle und Funktionen

Befehlstasten	Funktion
	<ol style="list-style-type: none"> Einschalten: Halten Sie die Taste zunächst 3 Sekunden lang gedrückt, um den „Ausschalt- Sperrbildschirm“ zu schließen (fünf Tasten leuchten auf). Tippen Sie dann darauf, um zum Startbildschirm zu gelangen. Ausschalten : Tippen Sie auf den Startbildschirm (fünf Tasten leuchten). Sperre bei ausgeschaltetem Gerät: Nach dem Ausschalten 3 Sekunden lang gedrückt halten, um den Sperrbildschirm auszuschalten (nur die Anzeige „ Power/Lock Switch“ leuchtet) . Sperren/Entsperren: 3 Sekunden lang gedrückt halten. <p>Hinweis: Die automatische Sperrfunktion wird nach 1 Minute ohne Bedienung aktiviert.</p>
	<ol style="list-style-type: none"> BOOST aktivieren : Tippen Sie auf *24-Stunden-Dauerbetrieb BOOST beenden : 3 Sekunden lang gedrückt halten
	<ol style="list-style-type: none"> Chlormodus-Auswahl: Tippen Sie auf Haupteinstellungen : 3 Sekunden lang gedrückt halten . Zurück zum Startbildschirm: 3 Sekunden lang gedrückt halten (manuell) *Nach 1 Minute ohne Bedienung (automatisch)

5.3.1 Start-up

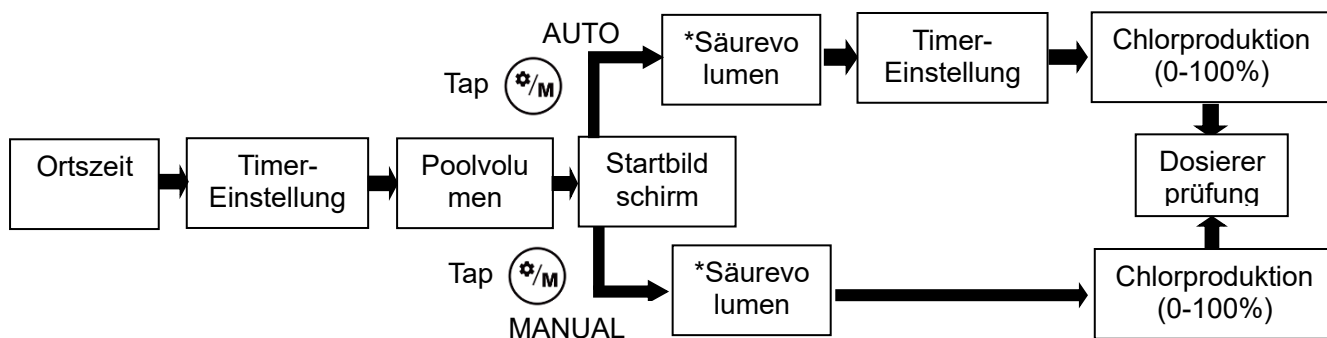

* Der Standard-Chlormodus ist der AUTO-Modus .

*Nur mit Dosierpumpe erhältlich



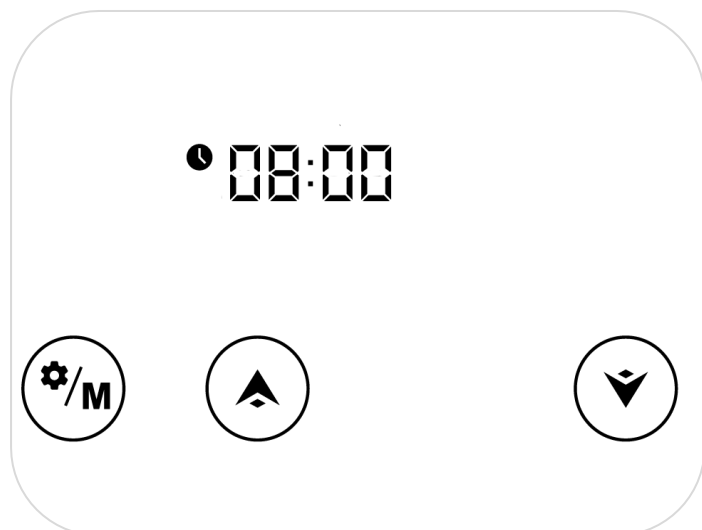

① Lokal Zeiteinstellung

- Wenn die Ortszeit blinkt, stellen Sie die Stunden der Ortszeit durch Antippen ein. Und
- Klopfen zum nächsten Schritt.

* Einstellbereich: 00:00 ~ 23:59



② Zeiteinstellung

- Wenn **TIMER ON** die **1** Anzeige leuchtet, stellen Sie die Stunden des ersten Timers durch Antippen ein.  Und  Speichern Sie den Parameter durch Antippen. 
Anschließend können Sie die Minuten auf die gleiche Weise einstellen und speichern.
- Wenn **TIMER ON** die Einstellung abgeschlossen ist und **TIMER OFF** die Kontrollleuchte aufleuchtet, stellen Sie die Endzeit des ersten Timers auf die gleiche Weise ein.
- Wenn **1** der erste Timer erlischt und **2** wieder aufleuchtet, stellen Sie gegebenenfalls die Start- und Endzeit des zweiten Timers auf die gleiche Weise ein.
- Tippen Sie hier , um die Timer-Einstellung zu bestätigen .

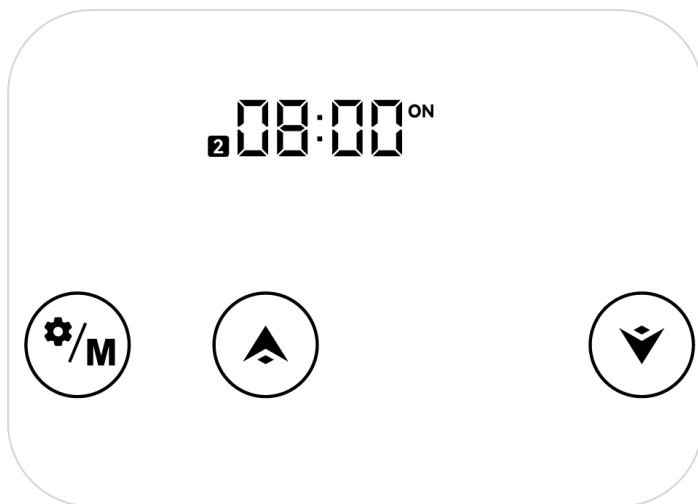

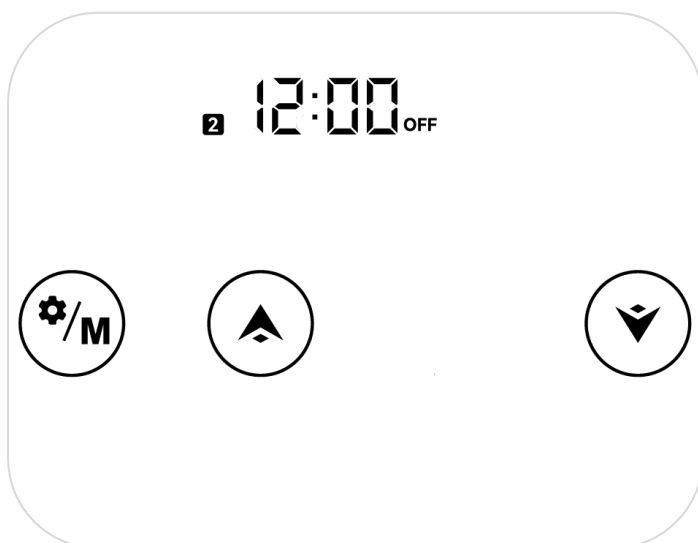

Timer an





Timer aus

③ Poolvolumen - Einstellung

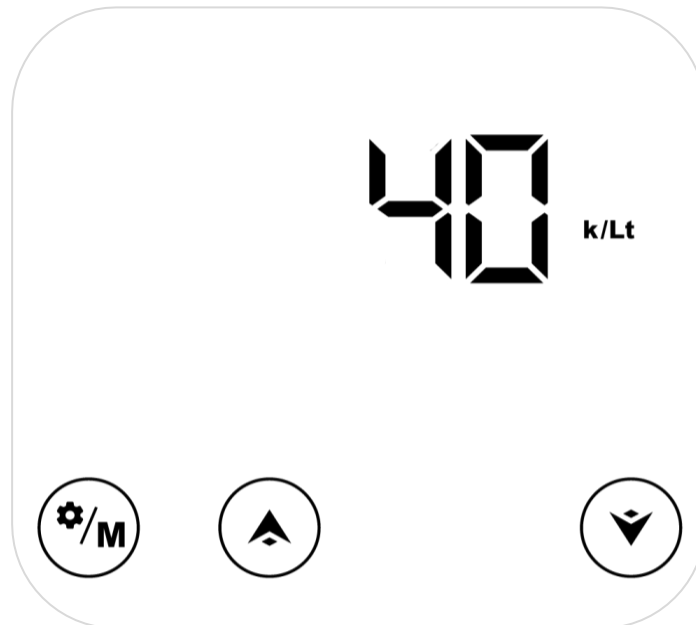
- Wenn die Anzeige für das Poolvolumen blinkt, kann sie durch Antippen der Taste oder  in 5er-Schritten von  5 bis 150 m³ eingestellt werden . Durch Gedrückthalten der Taste kann die Einstellgeschwindigkeit erhöht werden.
- Tippen Sie hier , um zum nächsten Schritt zu gelangen.





④ Chlormodus (Tap)

- Wenn blinkt , tippen Sie auf  oder ,  um **AUT** die Chlorproduktionsmodi auszuwählen .
- Klopfen  Um Ihre Auswahl zu bestätigen und zum nächsten Schritt zu gelangen .

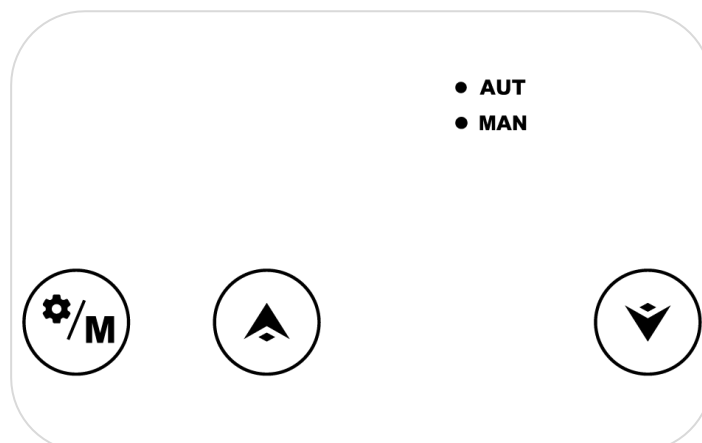
*Standardmäßig ist der Automatikmodus aktiviert.





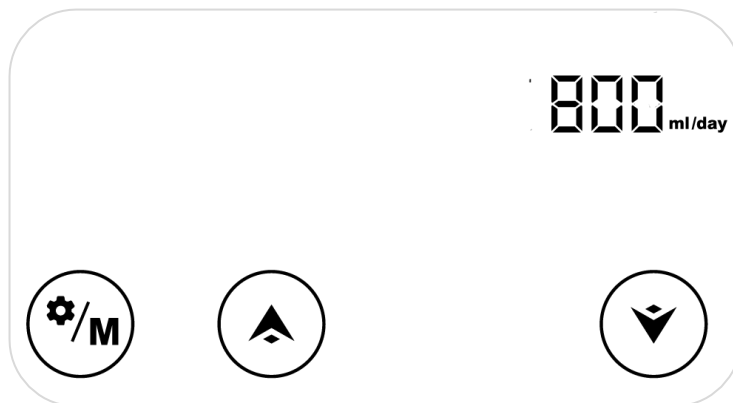

⑤ des Säuredosierervolumens (nur mit Dosierer verfügbar)

- Wenn die Zahl blinkt, kann sie durch Antippen in 100er -Schritten von 0 bis 9000 eingestellt werden.  oder  Durch Gedrückthalten der Taste kann die Abstimmungsgeschwindigkeit in Schritten von 500 erhöht werden .
- Tippen Sie hier , um zum nächsten Schritt zu gelangen.



⑥ Timer-Einstellung (nur im AUTO-Modus)

- Wenn **TIMER ON** die **1** Anzeige leuchtet, stellen Sie die Stunden des ersten Timers durch Antippen ein.  Und  Speichern Sie den Parameter durch Antippen. 
Anschließend können Sie die Minuten auf die gleiche Weise einstellen und speichern.
- Wenn **TIMER ON** die Einstellung abgeschlossen ist und **TIMER OFF** die Kontrollleuchte aufleuchtet, stellen Sie die Endzeit des ersten Timers auf die gleiche Weise ein.
- Wenn **1** der erste Timer erlischt und **2** wieder aufleuchtet, stellen Sie gegebenenfalls die Start- und Endzeit des zweiten Timers auf die gleiche Weise ein.
- Tippen Sie hier , um die Timer-Einstellung zu bestätigen .

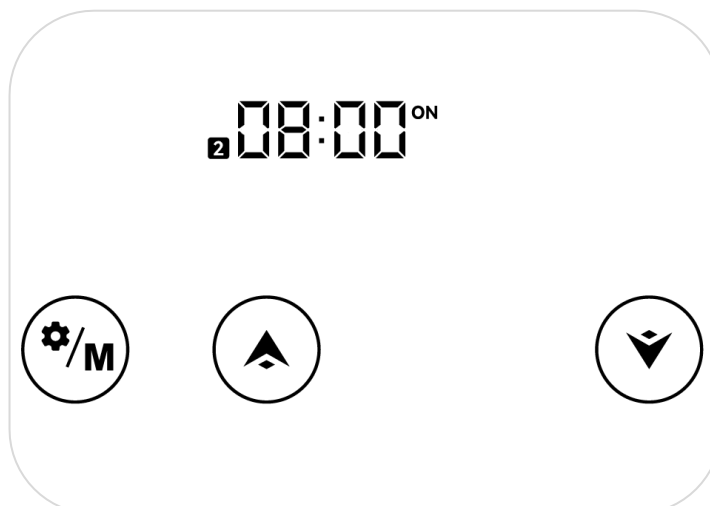

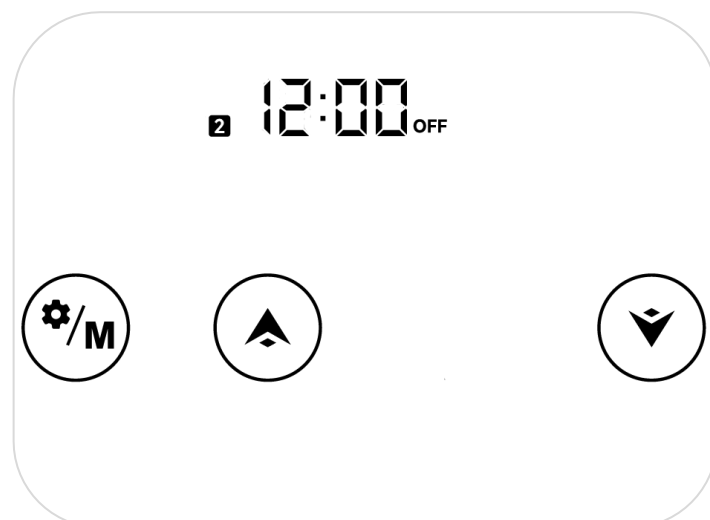

Timer an



Timer aus



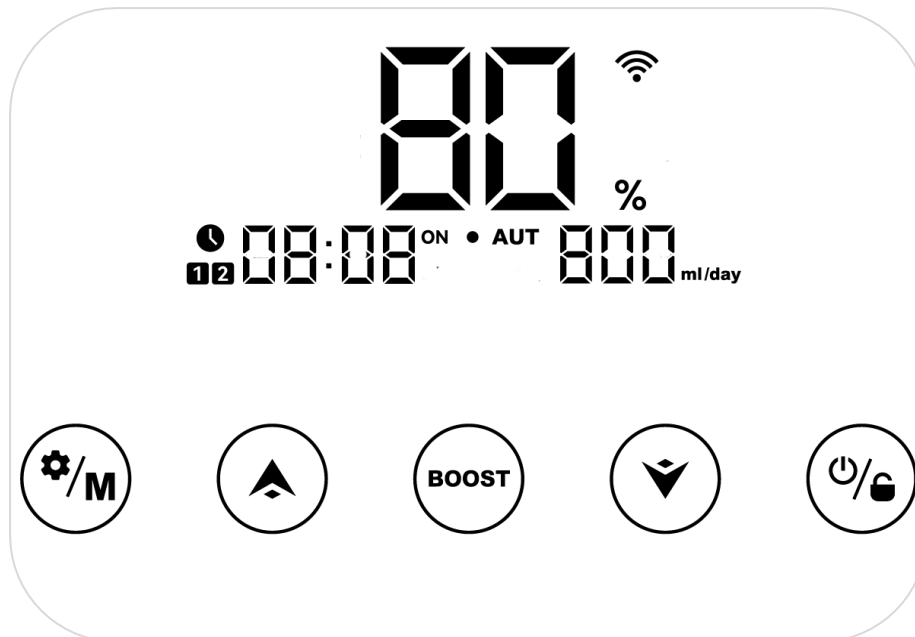

⑦ Chlorproduktion

- Tippen Sie auf dem Startbildschirm auf  oder , um die Chlorausbeute (0~100%) anzupassen.



⑧ Dosiererprüfung (optional)

ob der Dosierer ordnungsgemäß funktioniert , sind folgende Schritte erforderlich:



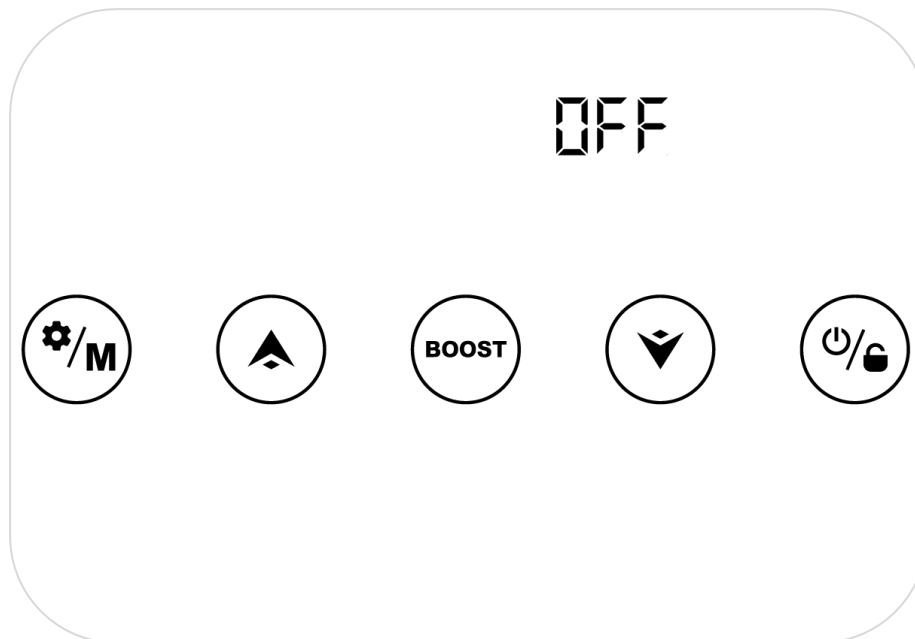

- dass die Dosierschläuche und PE-Säureleitungen angeschlossen und fest sitzen .
- Prüfen Sie den Flüssigkeitsstand im Säuretank und stellen Sie sicher , dass der PE-Säureschlauch mit dem Saugventil im Tank verbunden ist.
- Tippen Sie , um den Schalter auszuschalten. Chlorinator (**Strom aus**) .
- Platz einnehmen  Und  Der Dosierer dreht sich 3 Sekunden lang, dann 30 Sekunden lang, um seine Rotation zu überprüfen.
- Wiederholen Sie den letzten Schritt 3 bis 5 Mal , bis die Säurelösung in den PE-Säureschläuchen und dem Peristaltikschlauch aufgefüllt ist .
- Die Säurelösung wird durch das Dosierrohr in das Poolwasser gedrückt , der Dosierer ist betriebsbereit.
- Tippen Sie , um den Schalter einzuschalten. Chlorinator (**Power ON**) .



Dosiererprüfung

5.3.2 Haupteinstellungen

① Auswahl des Chlormodus

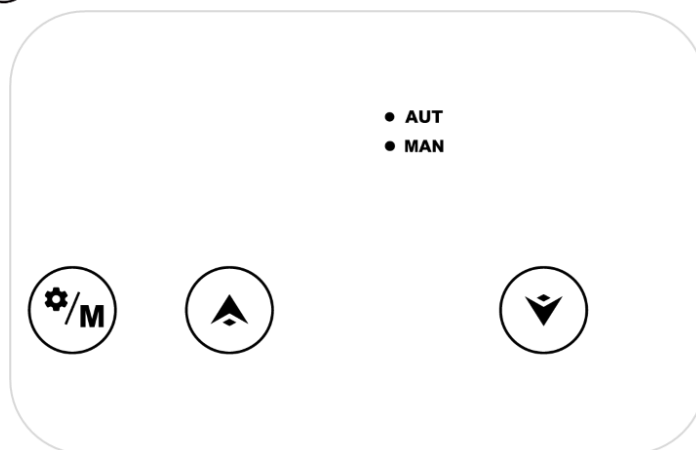

- Tippen Sie hier , um die  Chlor-Modusauswahl aufzurufen.
- Tippen Sie auf  oder , um die Chlorproduktionsmodi auszuwählen .
- Klopfen  Um Ihre Auswahl zu bestätigen und zum nächsten Schritt zu gelangen .



Chlormodus-Schalter

HINWEIS: Halten Sie  3 Sekunden lang gedrückt, um zum Startbildschirm zurückzukehren.



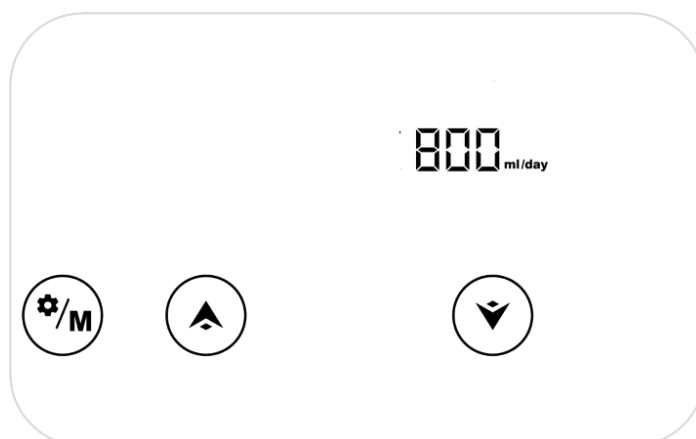

② des Säuredosiervolumens (nur mit Dosierer verfügbar)

- Die Standardanzeige auf dem Pad-Bildschirm lautet „ 0 ml / Tag“.
- Wenn die Zahl blinkt, kann sie durch Antippen von  oder  in 100er-Schritten von 0 bis 9000 eingestellt werden. Durch Gedrückthalten der Taste kann die Einstellgeschwindigkeit in 500er-Schritten erhöht werden.
- Klopfen  zum nächsten Schritt.



Säuredosierungsvolumen

③ Zeiteinstellung

- Wenn **TIMER ON** die **1** Anzeige leuchtet, Stellen Sie die Stunden des ersten Timers durch Antippen von  und  ein, speichern Sie den Parameter durch Antippen von  und stellen Sie dann die Minuten auf die gleiche Weise ein.
- Wenn **TIMER ON** die Einstellung abgeschlossen ist, **TIMER OFF** leuchtet die Anzeige auf; stellen Sie die Endzeit des ersten Timer auf die gleiche Weise.
- Wenn **1** der erste Timer erlischt und **2** wieder aufleuchtet, stellen Sie gegebenenfalls die Start- und Endzeit des zweiten Timers auf die gleiche Weise ein.
- Klopfen  Timer-Einstellungen bestätigen .

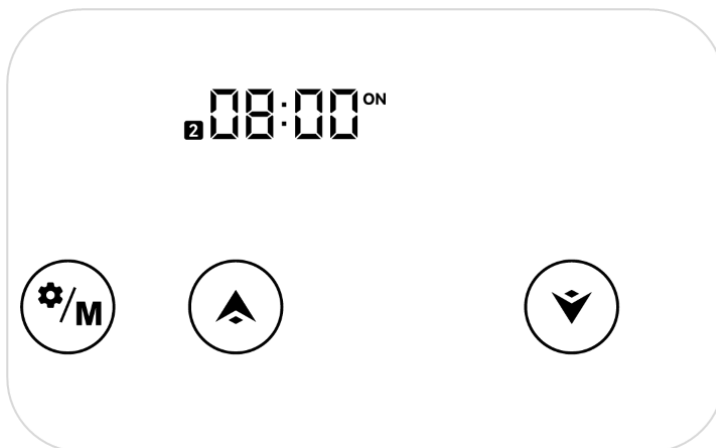



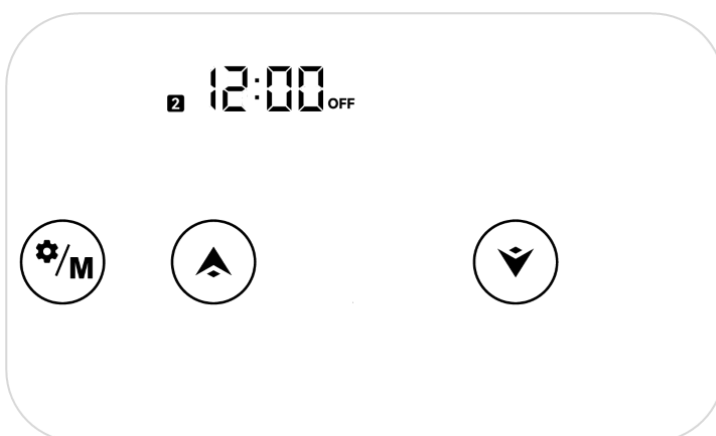

Timer an





Timer aus

5.3.3 Basiskonfiguration



① Lokal Zeiteinstellung

- Halten Sie  3 Sekunden lang gedrückt
- Wenn die Ortszeit blinkt, stellen Sie die Stunden der Ortszeit durch Antippen ein.  Und 
- Klopfen  zum nächsten Schritt.

② Poolvolumen-Einstellung

- Wenn die Anzeige für die Poolgröße blinkt, kann sie durch Antippen der entsprechenden Taste in 5er-Schritten von  5 bis 150  m³ eingestellt werden . Durch Gedrückthalten der Taste kann die Einstellgeschwindigkeit erhöht werden.
- Klopfen  zum nächsten Schritt.

③ -Einstellung für den Wasserpumpenschutz

- Wenn der Countdown blinkt, kann er eingestellt werden durch Tippen  oder  . Der Bereich beträgt 0 bis 10 Minuten .
- Klopfen  um die Einstellungen abzuschließen .

NOTIZ:



- Chlorinator und Pumpe sind angeschlossen.
- Lesen Sie den Status des Luftschalters 15 Sekunden lang aus . Wenn der Luftsensord 10 Sekunden oder länger mit Luft in Kontakt ist, wird festgestellt, dass die Elektrolysezelle mit Luft in Berührung gekommen ist.

Leuchte auf **AIR IN CELL**

- Nach **AIR IN CELL** dem Aufleuchten startet der Countdown zum Schutz der Wasserpumpe . Die Wasserpumpe schaltet sich nach Ablauf des Countdowns automatisch ab.



5.3.4 BOOST -Leistung

- ① Einschalten: Tippen Sie , um  den Boost- Modus zu aktivieren . Das Gerät läuft dann 24 Stunden lang mit 100 % Leistung .
* 24-Stunden-Zähler
- ② wn wird auf dem Bildschirm angezeigt
- ③ Ausschalten: Halten Sie  3 Sekunden lang gedrückt





NOTIZ:

- Der Boost- Modus sollte aktiviert werden, wenn dringend Chlor benötigt wird.
- Wenn der Chlorinator stromlos ist, wird der 24-Stunden-Countdown zurückgesetzt. Das Gerät kann im Boost-Modus nicht manuell ausgeschaltet werden.
- Wenn der Boost- Modus beendet oder gestoppt wird, wird die Produktion gemäß den voreingestellten Parametern fortgesetzt.

5.3.5 Werkseinstellungen wiederherstellen

Tippen Sie,  um zum nächsten Bildschirmenü zu gelangen.



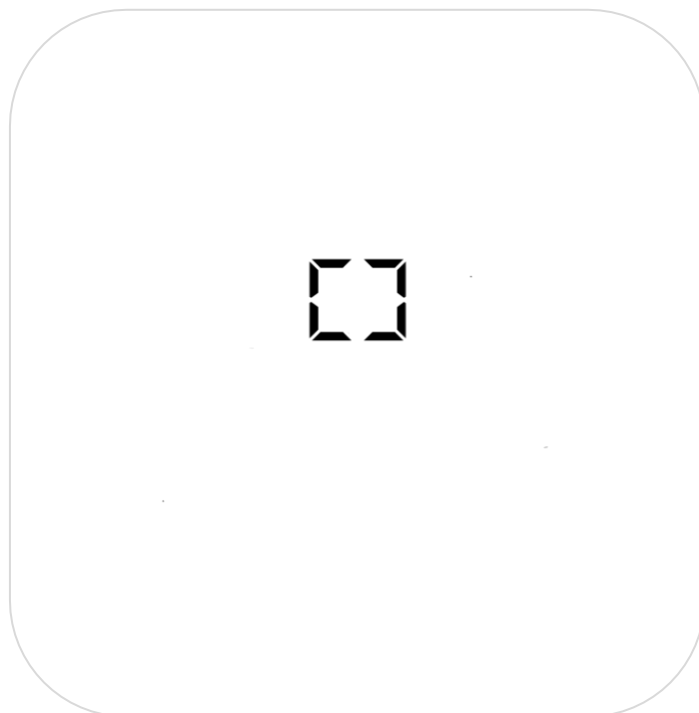

Halten Sie gedrückt.  Und  Nach drei Sekunden und dem Ertönen des Signaltons wird der Chlorinator auf die Werkseinstellungen zurückgesetzt .



NOTIZ:

- **Speicherfunktion bei Stromausfall** : Bei einem anormalen Stromausfall während des Betriebs startet der Controller nach Wiederherstellung der Stromversorgung automatisch neu und setzt den Betrieb gemäß dem Zustand vor dem Stromausfall fort .

5.3.6 Netzwerkkonfiguration

- ① Rufen Sie den Bildschirm „Netzwerkkonfiguration“ auf, indem Sie die Tasten  und  3 Sekunden lang gedrückt halten.
- ②  Leuchtet auf bei Drehung gegen den Uhrzeigersinn , dann:
 - a. Wenn  leuchtet, wird die WLAN- Verbindung durch zwei Summertöne aktiviert.
 - b.  Leuchtet die Anzeige und ertönt ein dreifacher Summer, konnte keine WLAN-Verbindung hergestellt werden; Rückkehr zum Startbildschirm.

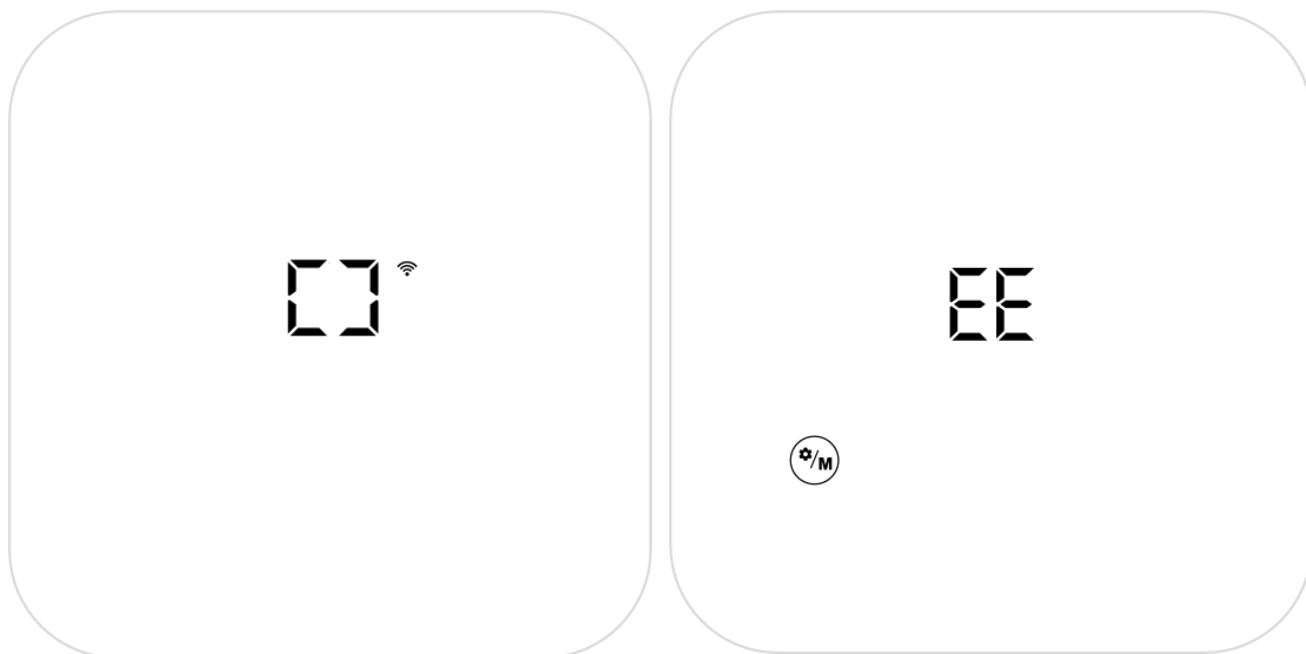

6 Wi-Fi-Anleitung und iGarden-App

6.1 Start-up

6.1.1 App auf dem Smartphone herunterladen

Die „iGarden“-App ist im App Store und bei Google Play erhältlich. Bitte scannen Sie den folgenden QR-Code, um ihn herunterzuladen:





6.2 Netzwerkkonfiguration

6.2.1 Automatischer Scan

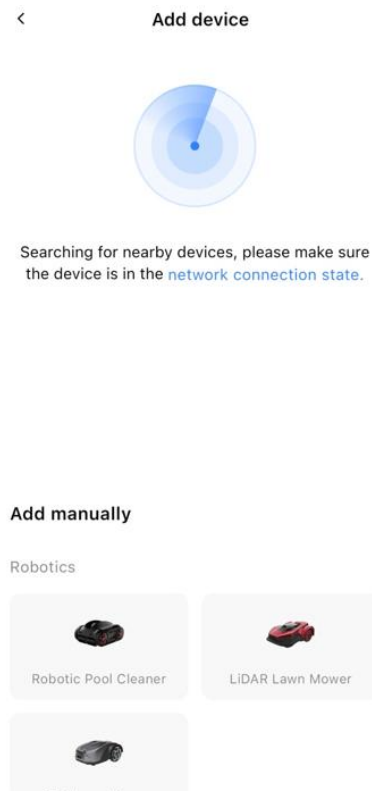
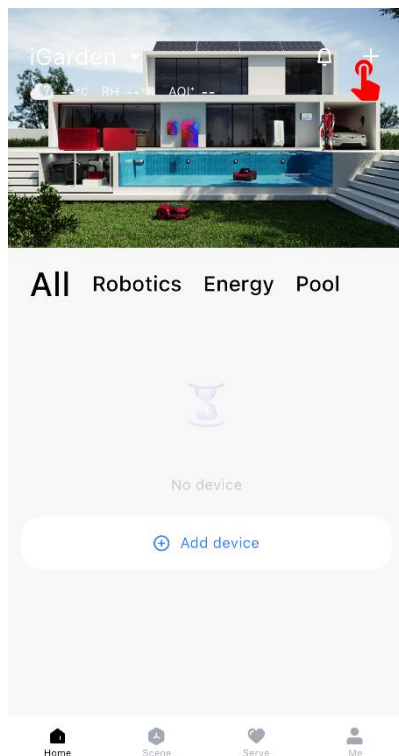
- ① Schalten Sie Ihren lokalen Chlorinator, Ihr WLAN- Gerät und Ihr Mobiltelefon mit Bluetooth ein .
- ② Öffnen Sie die „iGarden“-App, tippen Sie auf das „+“-Symbol in der oberen rechten Ecke der Startseite und anschließend auf „Gerät hinzufügen“ .



- ③ Wenn sich der Chlorinator auf dem Startbildschirm befindet, tippen Sie auf  , um die Einstellungen aufzurufen. Halten Sie  und  3 Sekunden lang gedrückt, bis ein intermittierender Piepton ertönt. Dadurch wird der Netzwerkverbindungsmodus aktiviert. **【3E】**
- ④ Sobald Ihr Smartphone den Chlorinator gefunden hat , wird dieser auf Ihrem Smartphone angezeigt. Tippen Sie auf „Weiter“, geben Sie das WLAN -Passwort ein und tippen Sie erneut auf „Weiter“. Das Gerät verbindet sich dann automatisch . zur App.

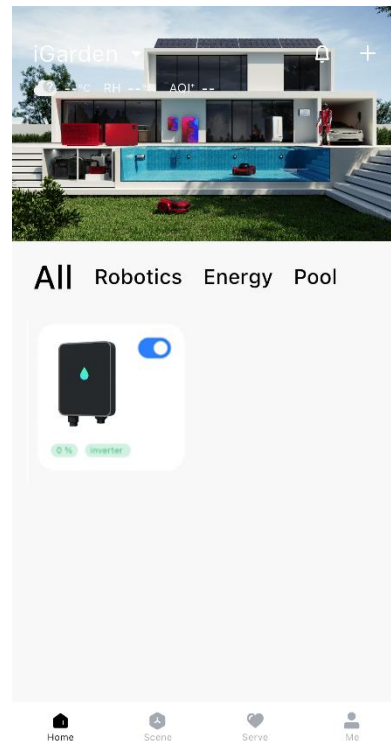
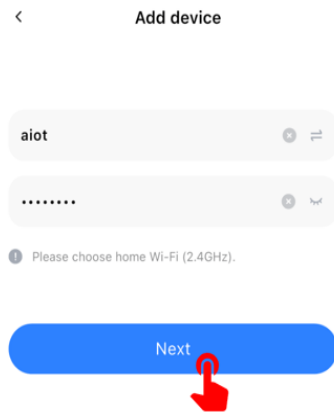

6.2.2 WLAN-Hotspot

- ① Schalten Sie Ihren lokalen Chlorinator , Ihr WLAN- Gerät und Ihr Mobiltelefon mit Bluetooth ein .
- ② Öffne die „iGarden“-App, tippe auf das „+“-Symbol in der oberen rechten Ecke der Startseite und tippe dann auf „Gerät hinzufügen“ .

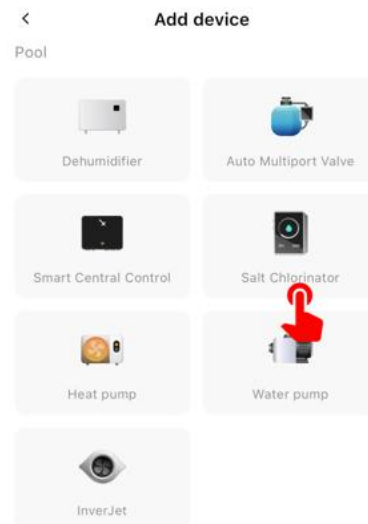
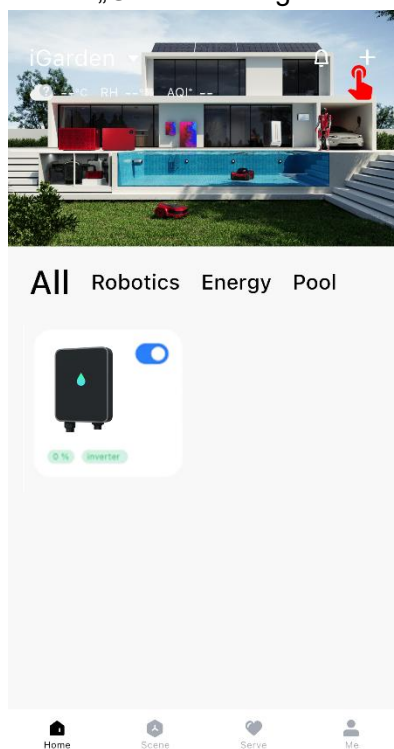

- ③ Geben Sie das WLAN-Passwort Ihres Heimnetzwerks ein und tippen Sie auf „Weiter“ .

- ④ Wenn sich der Chlorinator auf dem Startbildschirm befindet, tippen Sie auf ☰ , um die Einstellungen aufzurufen. Halten Sie ☰ und + 1,5 Sekunden lang gedrückt, bis ein intermittierender Piepton ertönt. Dadurch wird der Netzwerkverbindungsmodus aktiviert. 【3E】
- ⑤ Nachdem der Chlorinator in den Netzwerkverbindungsmodus 【3E】 gewechselt hat, verbinden Sie Ihr Mobiltelefon wie folgt mit dem Hotspot:

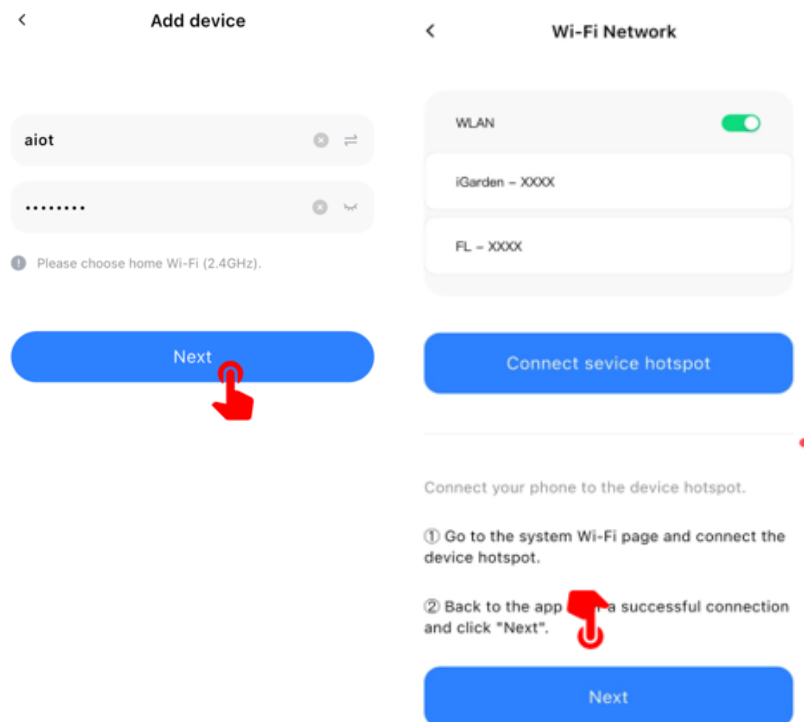

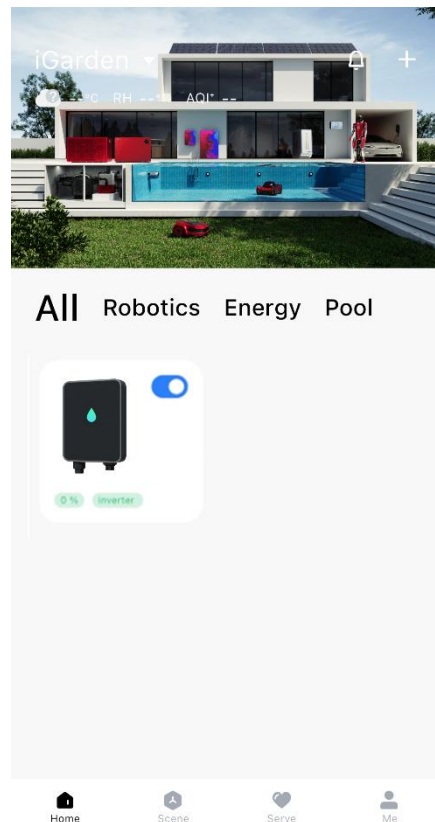
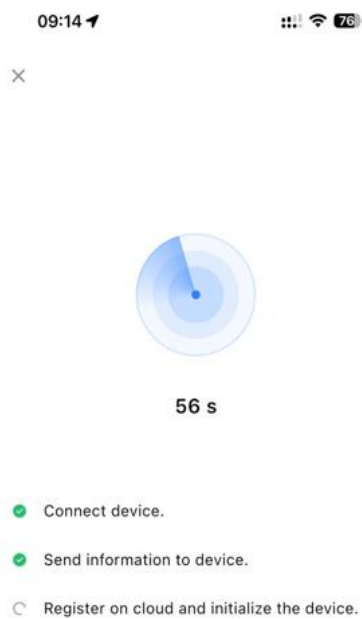

6.3 Kontrolle entfernen

Nach der Netzwerkkonfiguration :

- ① Auf dem iGarden-Startbildschirm kann der Benutzer auf das Chlorinator-Symbol tippen, um dessen Funktion zu aktivieren. Hauptbildschirm . Oder schalten Sie den Chlorinator mit dem blauen Schieberegler ein/aus .
- ② Das Hauptdisplay des Chlorinators zeigt Statusparameter und Betriebsmodus in Echtzeit an. Der Benutzer kann Sollwerte und Timer anpassen sowie zwischen verschiedenen Betriebsmodi wechseln.
- ③ Tippen Sie oben rechts auf „ ... “ , um die Gerätedetails einzugeben: Geräteinformationen, externe Steuerung, Poolvolumen, Salzgebhaltsberechnung , Polaritätsumkehrintervall, Lebensdauer der Elektrodenplatten, Fehlercode, Zugang entfernen.

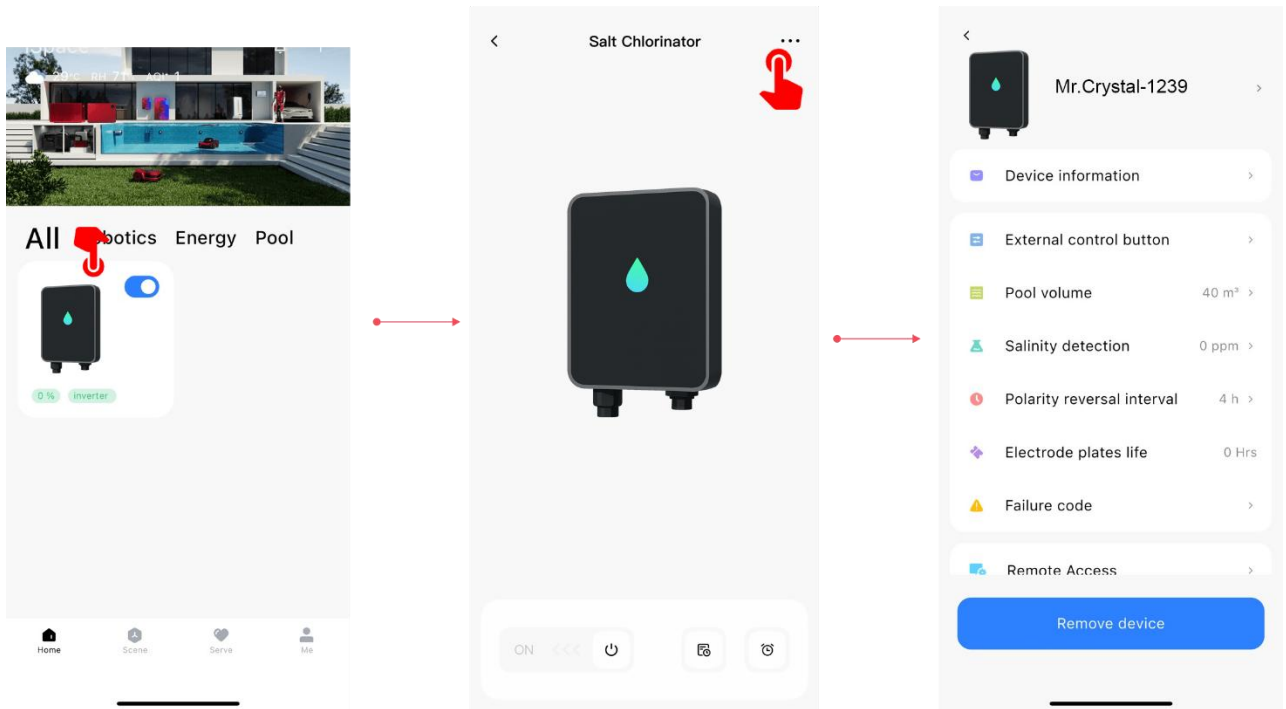

iGarden-Startbildschirm Chlorinator -Hauptbildschirm Gerätedetails

6.3.1 Alarm- oder Fehlerhistorie

- ① Geben Sie Alarm- oder Fehlerprotokolle im Hauptbildschirm des Chlorinators ein.

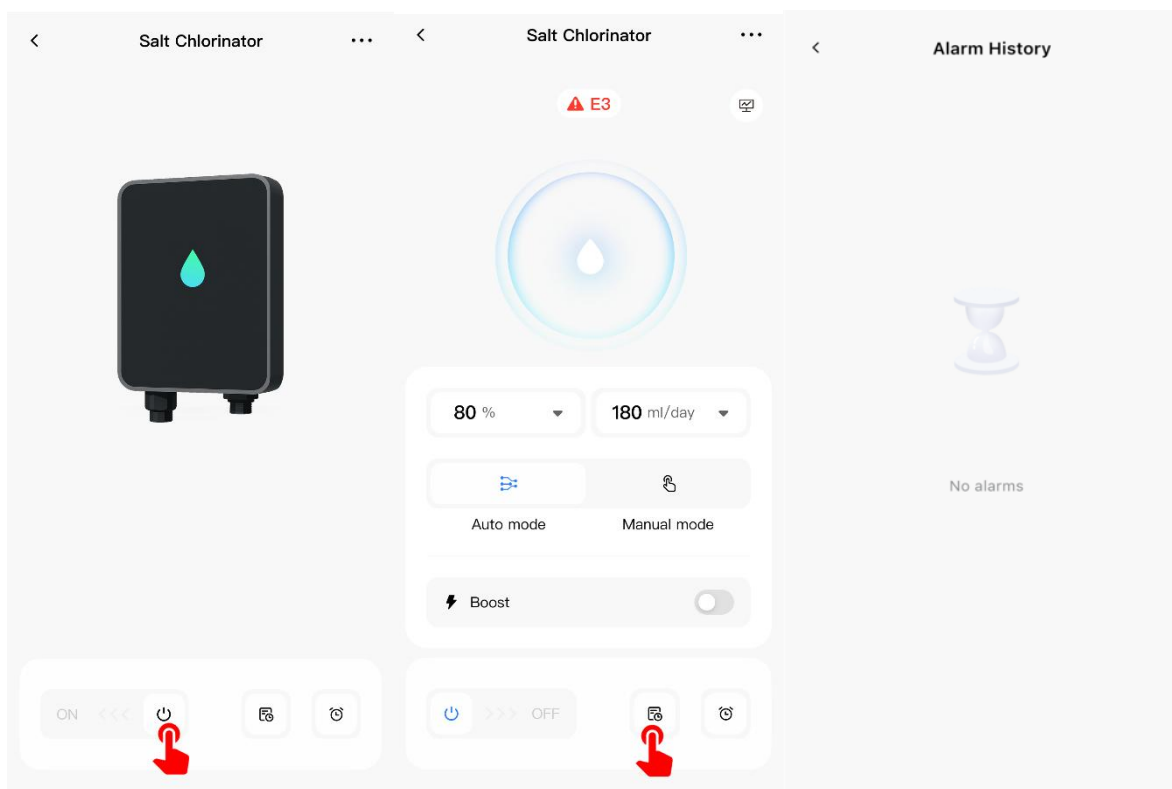

6.3.2 Timer-Einstellungen

- ① Rufen Sie die Timer-Einstellungen im Hauptbildschirm des Chlorinators auf.
- ② Das Pure Pro Timer-Set beinhaltet: 2 Chlorinator-Timer, 6 Pumpen-Timer mit variabler Drehzahl.

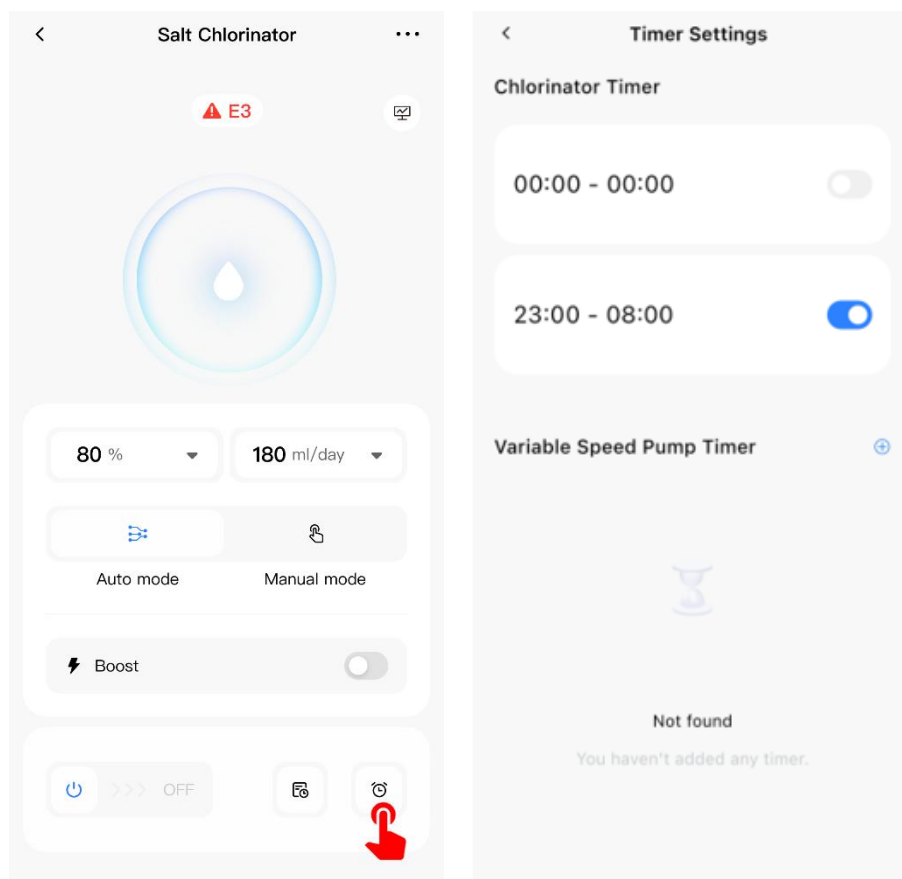

6.4 OTA-Upgrade

- ① Wenn ein Upgrade verfügbar ist, werden die Upgrade-Informationen angezeigt. Tippen Sie auf „Jetzt aktualisieren“ .
- ② Oder tippen Sie auf das Pinselsymbol in der oberen linken Ecke des Bildschirms, um zum Einstellungsbildschirm zu gelangen .
- ③ Tippen Sie unten auf „Geräte-Upgrade“, um ein Upgrade durchzuführen.

6.5 Gerätefreigabe

- ① Laden Sie die „iGarden“-App herunter .
- ② Öffne die App-Einstellungen und tippe auf „Gerät teilen“ .
- ③ Fügen Sie die Handynummer der entsprechenden Person hinzu, mit der die Nachricht geteilt wird.
- ④ Der Benutzer, dessen Zugriff geteilt wird, kann gleichzeitig die Geräteinformationen einsehen.

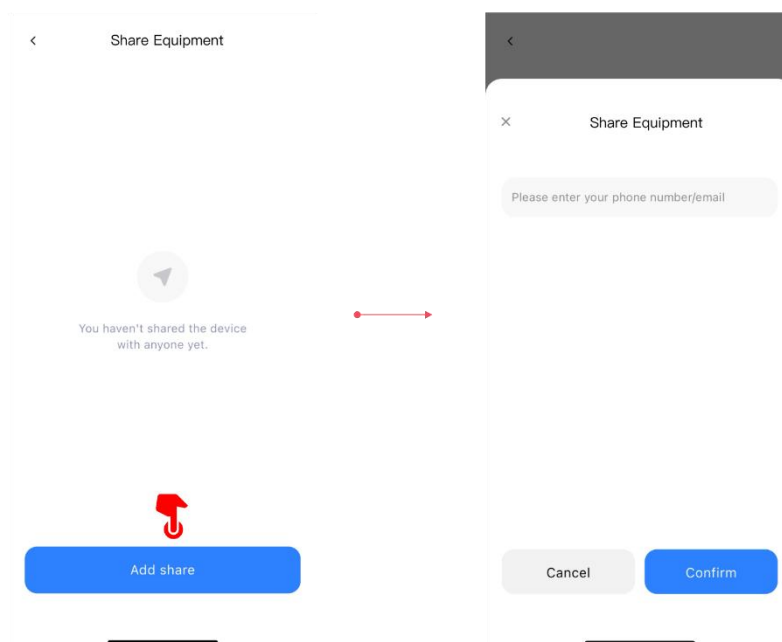
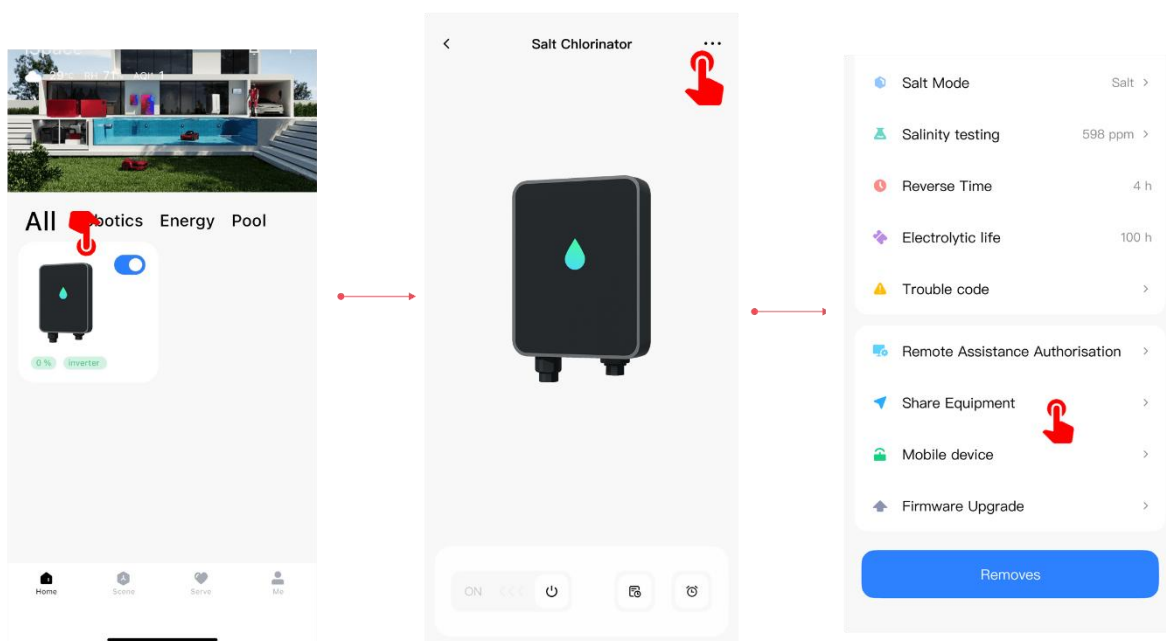

6.6 Spracheinstellungen ändern

- ① Klicken Sie unten rechts auf „Ich“.
- ② Klicken Sie auf „Einstellungen“. Schaltfläche in der oberen rechten Ecke,
Wischen Sie nach unten und wählen Sie „Sprache“, um zur Zielsprache zu wechseln.

7 Salznachfüllung

 **Der Chlorinator muss während dieses Vorgangs und bis zur vollständigen Auflösung des Additivs ausgeschaltet bleiben. Der Betrieb des Chlorinators mit ungelöstem Salz kann die Zelle und das Netzteil irreparabel beschädigen und zum Verlust der Garantie führen.**

Berechnen Sie das Volumen des Schwimmbeckens und geben Sie 3 bis 5 kg Salz pro Kubikmeter hinzu. Die empfohlene Salzkonzentration beträgt 3-5 g/l. Stellen Sie sicher, dass der Chlorinator während des gesamten Salzzugabevorgangs vom Stromnetz getrennt ist, und schalten Sie das Filtersystem für mindestens 24 Stunden ein, damit sich das Salz vollständig auflösen kann.

 **Bei Neubauten von Pools warten Sie bitte vier Wochen, bevor Sie Salz in einen frisch mit Zement beschichteten Pool geben, oder besprechen Sie dies mit Ihrem Poolbauer.**

Der Salzauflösungsprozess kann durch die Verwendung eines Poolreinigers beschleunigt werden. Überprüfen Sie mit einem Testkit aus dem Fachhandel, ob die Salzkonzentration zwischen 3 und 5 kg/ m³ liegt.

Die Salzkonzentration kann sich im Laufe der Zeit durch Regen oder andere regelmäßige Frischwasserzufuhr (Nachfüllen, Rückspülen usw.) verringern. Wenn die Salzkonzentration korrigiert werden muss, geben Sie das Salz möglichst nah an die Rücklaufleitungen. Geben Sie niemals Salz in die Skimmer oder in die Nähe des Abflusses.

8 Wartung

8.1 Reinigung der Zelle



Das intelligente Polaritätsumkehrsystem verhindert Korrosion und Ablagerungen an den Elektrodenplatten (Standardeinstellung = 4 Stunden , 1–10 Stunden optional). Bei zu hoher Wasserhärte kann jedoch eine regelmäßige Reinigung erforderlich sein.

Der Reinigungsprozess ist wie folgt:

- ① Schalten Sie den Chlorinator und die Filteranlage aus, schließen Sie die Absperrventile und stellen Sie sicher, dass die Stromzufuhr am Trennschalter unterbrochen ist.
- ② Setzen Sie die Zelle umgekehrt ein und füllen Sie sie mit einer Reinigungslösung, sodass die Elektrodenplatten eingetaucht sind.
Die Zelldeckelbaugruppe darf nicht eingetaucht werden.
- ③ Lassen Sie die Reinigungslösung etwa 15 Minuten einwirken, um die Kalkablagerungen zu lösen. Entsorgen Sie die Reinigungslösung anschließend an einer zugelassenen Wertstoffannahmestelle. Schütten Sie sie niemals in die Regenwasserkanalisation oder in die Kanalisation.
- ④ Spülen Sie die Elektrode mit sauberem Wasser ab und setzen Sie sie wieder auf den Haltering der Zelle (dort befindet sich eine Ausrichtungsmarkierung).
- ⑤ Öffnen Sie die Absperrventile und starten Sie die Filteranlage und den Chlorinator neu.
- ⑥ Falls Sie keine handelsübliche Reinigungslösung verwenden, können Sie diese selbst herstellen, indem Sie vorsichtig 1 Volumenteil Salzsäure mit 9 Volumenteilen Wasser mischen (Achtung: Gießen Sie immer die Säure in das Wasser und nicht umgekehrt und tragen Sie geeignete Schutzausrüstung!).
- ⑦ Stellen Sie sicher, dass die Einstellung der Polaritätsumkehrzyklen an die Wasserhärte des Pools angepasst ist.

8.2 Wartung des Dosierers (optional)

ob der Dosierer ordnungsgemäß funktioniert , sind folgende Schritte erforderlich:

- ① Tippen Sie auf den Wasserhahn  und schalten Sie den Chlorinator aus (Power OFF).
- ② Platz einnehmen  Und  Der Dosierer dreht sich 3 Sekunden lang, dann 30 Sekunden lang, um seine Rotation zu überprüfen.
- ③ Bedarf Schmiermittel auf den Innenschlauch auftragen .

NOTIZ:

- **Manueller Modus** : Der Dosierer dreht sich. gemäß pH - **Dosierungsvolumeneinstellung** .

9 Überhitzungsschutz

Der Überhitzungsschutz wird aktiviert, wenn die Temperatur des Netzteils im Inneren der Hauptsteuereinheit 70 °C oder höher ist.

Hochtemperatur (Netzteil)	$70^{\circ}\text{C} \leq \text{Temperatur} \leq 75^{\circ}\text{C}$	A. Die Elektrolytausbeute sinkt.
Überhitzung (Netzteil)	Temperatur $>75^{\circ}\text{C}$	A. E4 trat auf. Stopp der Elektrolyse. B. Temperatur $<68^{\circ}\text{C}$, E4 aus, Elektrolyse beginnt von neuem.

Der Überhitzungsschutz wird aufgehoben, wenn die Temperatur unter 68 °C sinkt.

10 Fehlercode

Fehlercode	Beschreibung	Logik	Steuereinheitsaktion
E1	Anomale Elektrolyse	a. Elektrolytische Ausgangsleistung größer als 10 % b. Spannung unter 0,8 V oder Stromstärke unter 0,3 A	A. E1 trat auf B. Elektrolyse stoppen : Die Elektrolyse sollte nach 30 Minuten erneut gestartet werden. Wird dreimal hintereinander eine Fehlfunktion der Elektrolyse festgestellt, kann die Elektrolysefunktion nicht erneut gestartet werden .
E3	Anomales Wasser Ebene	Anzeige „Luft in der Zelle“ und kontinuierlicher Zeitmessung für 180 Sekunden	A.E3 trat auf B. Die Filterpumpe abstellen
E4	Überhitzung (Netzteil)	Temperatur der Steuereinheit $>75^{\circ}\text{C}$ Der Überhitzungsschutz wird aufgehoben, wenn die Temperatur unter 68 °C sinkt.	A. E4 trat auf B. Elektrolyse stoppen

11 Indikatoren

Beschreibung	Logik	Aktion
LUFT IN DER ZELLE	Lesen Sie den Status des Luftschalters 15 Sekunden lang aus: Wenn der Luftsensoren 10 Sekunden oder länger mit Luft in Kontakt kommt, wird davon ausgegangen, dass die Elektrolysezelle in Luft eingedrungen ist.	A. Elektrolyse stoppen B. Licht an: AIR IN CELL

		
SALZARM	Wenn ein Salzgehalt von weniger als 2000 ppm festgestellt wird Bei vier Messungen wurde festgestellt , dass es sich um einen salzarmen Stoff handelt. für niedrigen Salzgehalt verschwindet, sobald ein Salzgehalt von mehr als 2500 ppm festgestellt wird .	Licht an: LOW

12 Kundendienst

Wichtige Informationen für den Kundendienst

Zu sicherstellen Das Wir dürfen helfen Du effektiv Wann Du Kontakt unser Kundendienst Service , Bitte haben Die folgende Information bereit:

Produktinformationen

- **Seriennummer** (befindet sich auf dem Typenschild)
- **Virtuelle Geräte-ID** (verfügbar in der InverGo-App)
- Gerätemodell

Problembeschreibung

- Fehlercodeanzeige
- Gerätewerte und Produktionsstatus
- Häufigkeit und Zeitpunkt der Probleme

Nutzungsumgebung

- Poolgröße, Innen-/Außenbereich
- Wasserdurchfluss und Filtrationszeit

Die Bereitstellung dieser Informationen hilft uns, Ihr Problem effizienter zu lösen. Vielen Dank!

